

Steigkasten SA16

Produktbeschreibung

Als Steigvorrichtung zum schalungsbündigen Einbau hergestellt, bestehend aus steckbarem Kasten mit griff- und rutschsicherer Sicherheitsauftrittssprosse, im Vollbad gebeizt und passiviert.

Technische Maße

Abmaß:	180x200x180 mm
Tritthöhe:	280 mm
Werkstoffe:	Edelstahl 1.4301 (V2A) Edelstahl 1.4571 (V4A)



Erfüllte Normen / UV- Vorschriften und Nachweise

Das beschriebene Produkt entspricht mindestens den Anforderungen nach:

DIN EN 13101	Steigeisen für Steigeisengänge in Schächten
GUV 16.11	Sicherheitsregeln für Steigeisen und Steigeisengänge
BGV-D36	Leitern und Tritte
ASR20	Steigeisengänge und Steigleitern

Sicherheitshinweise

Bei Montage mit Dübelssystemen ist die Befestigung nur mit bauaufsichtlich zugelassenen Dübelssystemen zulässig.



Die Überprüfung des Befestigungsuntergrundes (Mauerwerk o.ä.) obliegt ausschließlich der Montagefirma / Auftraggeber. Bei Unsicherheiten ist ein Fachkundiger für Tragwerksplanung oder des Dübelherstellers heranzuziehen!

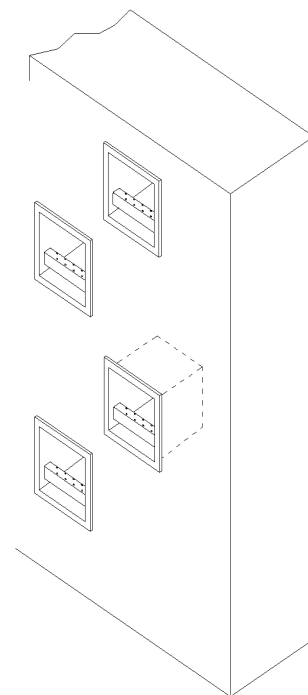

Wartungshinweise

- Die Steigkästen sind einer jährlichen Kontrolle auf Beschädigungen, Korrosionsschäden etc. zu unterziehen. Diese sind ggfs. durch geeignete Maßnahmen umgehend zu beseitigen.
- **Es wird empfohlen, die Überprüfungen in einem Prüfbuch/-protokoll zu protokollieren.**